

OPTIMALE ABSTÜTZUNG VON BAUTEILEN

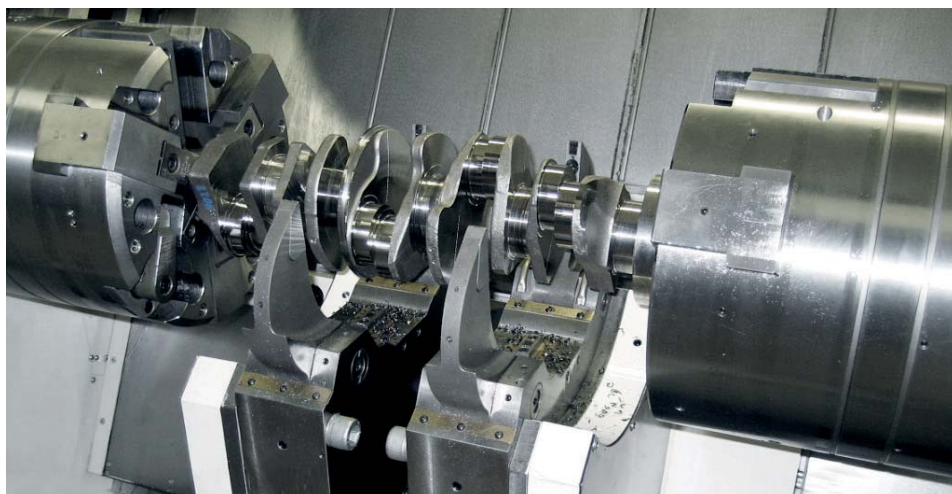

Optimale Abstützung von Bauteilen für jeden Anwendungsfall, z.B. Kurbelwellenbearbeitung

LÜNETTEN SELBSTZENTRIEREND

Mit den selbstzentrierenden Lünetten leistet RÖHM einen wichtigen Beitrag zur Abstützung schlanker Drehteile auf Drehmaschinen und erfüllt jegliche Anforderungen nach einem großen Spannbereich ohne Wechselelemente, einer kurzen und stabilen Bauweise, hohen Zentrier- und Wiederholgenauigkeit sowie Genauigkeitsstabilität bei Spanndruckänderung und Zentralschmierung.

VORTEILE AUF EINEN BLICK

- ⊕ Äußerst zentrier- und wiederholgenaue Abstützung von Bauteilen durch optimiertes Kurven-Hebel-System
- ⊕ Standardisierte Ausrüstung mit Zentralschmierung für den Einsatz unter schweren Bedingungen und hohem Schmutzanfall
- ⊕ Großer Spannbereich ohne Wechselelemente durch spezielle Kurvengeometrie

NEU

Einfache Anbringung des Sicherheitsventils und der Dosierventile für die Zentralschmierung zur Erhöhung der Wartungsfreundlichkeit bei SLZN bzw. SLZN-B

Sicherheitsventil zur Gewährleistung der Betriebssicherheit im Falle eines Druckabfalls (optional bei SLZ-047)

Zentralschmierung oder manuelle Schmierung je nach Einsatzzweck möglich

Hydraulische oder pneumatische Betätigung möglich

Alle Ausführungen mit und ohne Späneschutz erhältlich

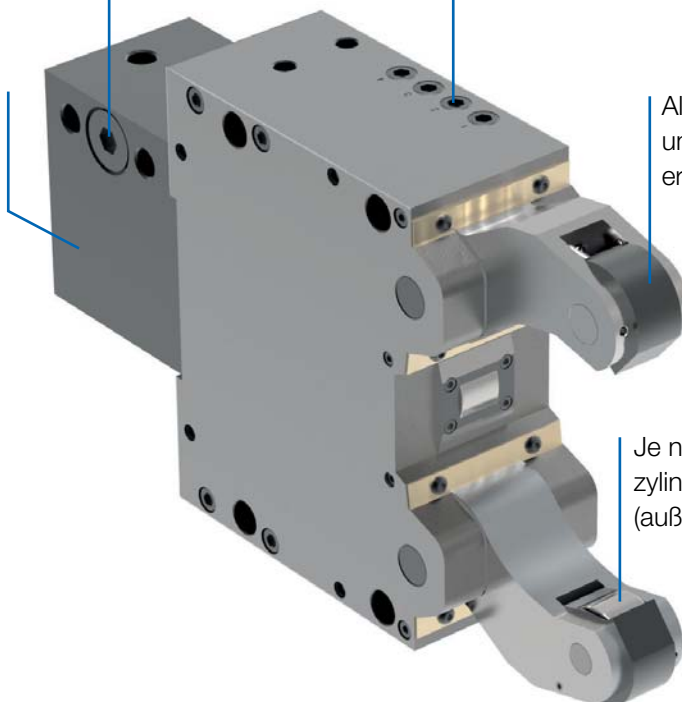

Je nach Einsatzfall ballige oder zylindrische Rollen erhältlich (außer SLZK)

Funktionsbeschreibung

Verschiedene Anbaumöglichkeiten ermöglichen die Einsetzbarkeit beim Überdrehen, Plandrehen, Zentrieren, Bohren, Innenbearbeiten, Einstechen, Abstechen, Kopierdrehen etc., sowohl als feststehender, wie auch als mitlaufender Setzstock in beliebiger Winkelstellung zum Drehmeißel.

Auch bei feststehender Lünette kann die Welle auf der ganzen Länge überdreht werden, da einerseits die Öffnung zwischen den Rollen für Werkzeuge Platz lässt und andererseits die Rollen selbstzentrierend nachspannen. Dabei sind 2 Stützlünetten vorzusehen, damit jeweils eine davon auf der ganzen Rollenbreite das Werkstück abstützen kann.

Der zur Betätigung der Lünette angebaute Zylinder kann für hydraulische oder pneumatische Ansteuerung gewählt werden, der Unterschied liegt lediglich in der Größe der Kolbenflächen.

Abkürzungsverzeichnis

SP	=	Sperrluftanschluss
ZS	=	Zentralschmierung der Lünette
HN	=	Kontrolle über Näherungsschalter Lünette in geöffneter Stellung (nicht im Lieferumfang enthalten)
HK	=	Hubkontrollstange
RZ	=	Rollen zylindrisch
RB	=	Rollen ballig

Standardkonfiguration

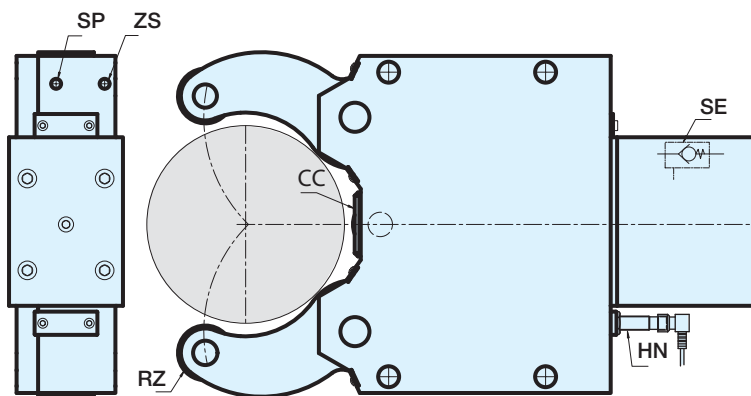

Die Standardlünette ist folgendermaßen konfiguriert:

- Zylindrische Rollen
- Druckbeaufschlagung
- Zentralschmierung
- Zylinder in axialer Verlängerung mit Sicherheitsventil (außer SLZ-047)
- Bauelement für die Verwendung des Näherungsschalters (geöffnete Lünette) HN
- Voreinrichtung für manuelle Schmierung mittels Schmierbüchse oder Öler

Funktionsbeschreibung

Schmierung

Für die Zentralschmierung ist nur ein Anschluss erforderlich. Die Dosiereinheiten für die Rollen sind im Lünettenkörper integriert und gewährleisten eine ausreichende Schmierung im entsprechenden Zeitintervall.

Öl-Zentralschmierung (Standard)

RÖHM Lünetten sind standardmäßig mit Zentralschmierung ausgestattet. Die für die Schmierung notwendigen Dosierventile sind im Lünettenkörper eingebaut. Schmierintervalle (je nach Belastung) 2-5 Minuten bei einem Betriebsdruck von 16-50 bar.

Manuelle Schmierung (Option)

Lünette bei mittlerer Beanspruchung und geringem Schmutzanfall. Schmierstellen und Laufrollen werden über Schmiernippel und Fettpresse mit Fett versorgt. Schmierintervalle je nach Einsatzfall alle 4 bis 8 Betriebsstunden.

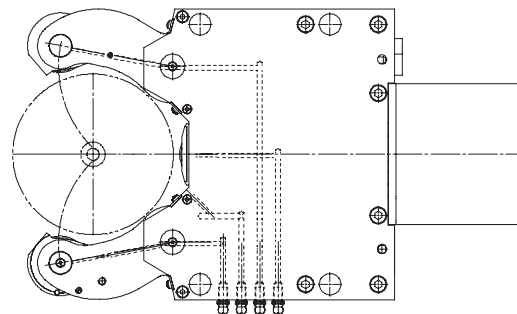
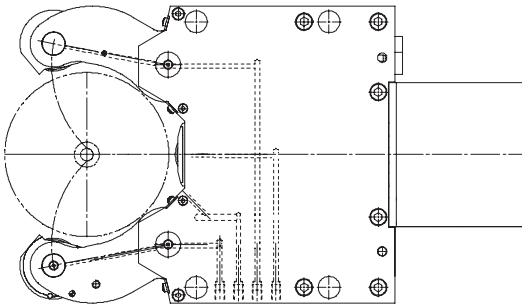

Laufrollen

Die Laufrollen sind radial und axial wälzgelagert. In Standardausführung sind diese zylindrisch oder ballig. Bei konischen Werkstücken und bei mitlaufender Anordnung sind ballige Rollen zu verwenden. Auch hier ergänzen Sonderausführungen auf Anfrage hin das Programm.



Standardzubehör SLZN Reihe

Kontrollsystem der Spannarme SLZ-HN

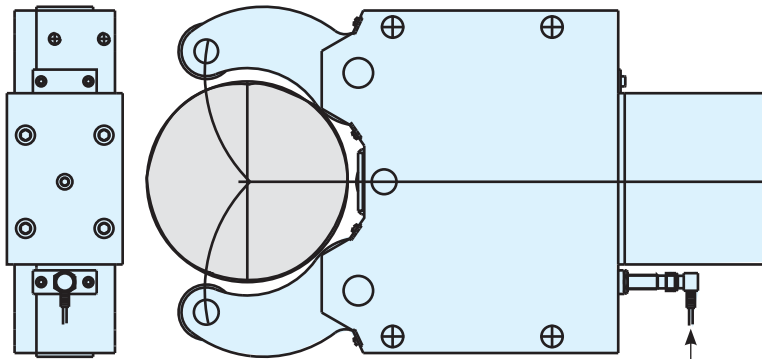

Es besteht die Möglichkeit, auf den Lünetten serienmäßig einen Sensor (Näherungsschalter) anzubringen, der die Position der geöffneten Lünette erfasst. Diese Option ist für die Lünette vom Typ SLZ-047 nicht vorgesehen. Der Näherungsschalter ist nicht im Lieferumfang der Lünette enthalten.

Nicht im Lieferumfang enthalten

Kontrollsystem der Spannarme SLZ-HK

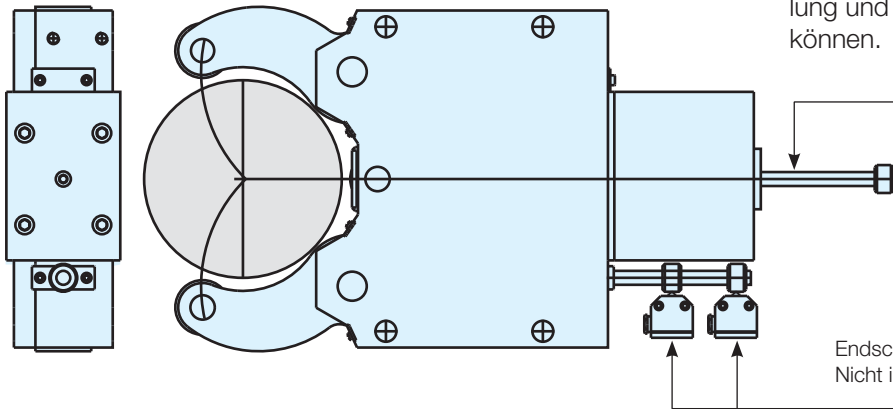

Alle Lünetten vom Typ SLZN und SLZNB können mit Halter und Stange ausgerüstet werden oder nur mit Stange, um mittels Endschalter die Spannstellung und auch die Offenstellung kontrollieren zu können.

Position nur für SLZ-047

Endschalter/Wegmesssystem
Nicht im Lieferumfang enthalten

Standardzubehör SLZN Reihe

Sicherheitsventil SE

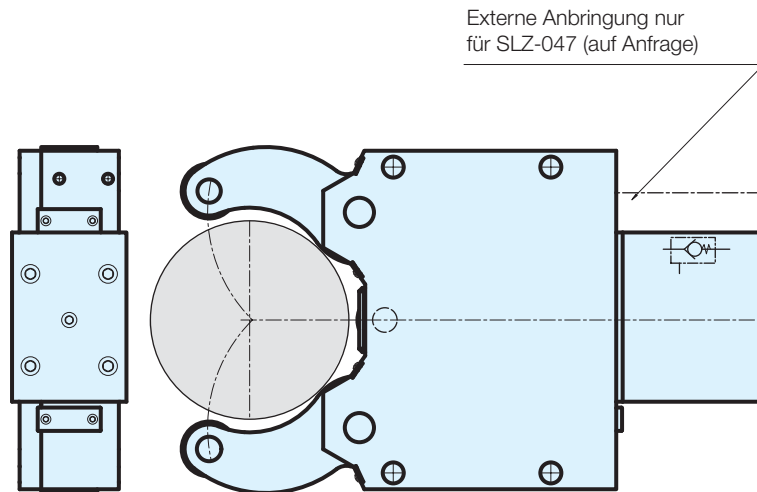

Sämtliche Standardlünetten sind mit einem im Zylinder integrierten Sicherheitsventil ausgestattet. Sollte es zu einer Unterbrechung des Spanndruckes im Zylinder kommen, so verhindert das Ventil, dass sich die Lünette öffnet. Bei mitlaufenden Bearbeitungen kann das Sicherheitsventil auch wegfallen. Bei Bedarf beraten wir Sie gerne. Diese Vorrichtung ist optional für die Reihe SLZ-047 erhältlich.

Druckbeaufschlagung

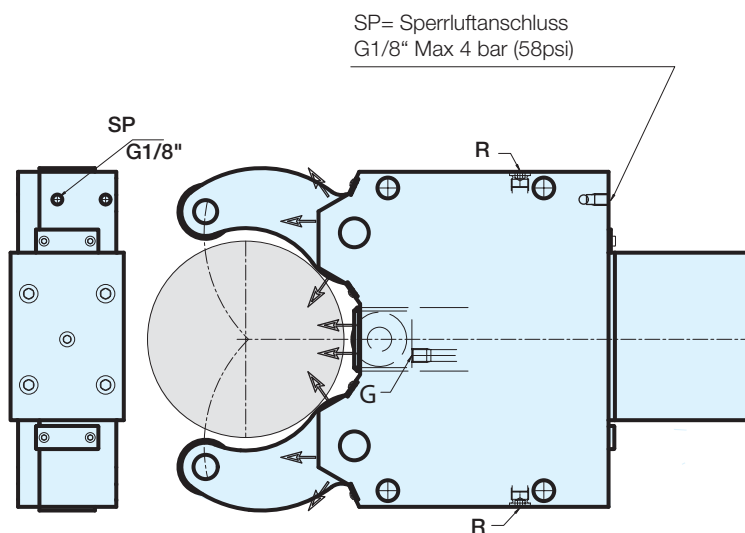

Sämtliche RÖHM Lünetten verfügen über einen Sperrluftanschluss G 1/8"; dieses System bewahrt den Lünettenkörper vor Eindringen von Spänen und Staub. Wenn die Lünette vollkommen geöffnet ist, wird der Luftverbrauch automatisch reduziert, aber nicht komplett unterbrochen, um einen unnötigen Luftverbrauch zu vermeiden. Das System beinhaltet die Reinigung der mittleren Rollenlager. Um diese Option zu aktivieren, muss die Schraube „G“, die sich auf dem Gehäuseboden befindet, entfernt werden. Der Druck kann zwischen einem Minimum von 2 bar und einem Maximum von 4 bar (58 psi) differieren. Die Lünette kann auch ohne Sperrluft verwendet werden. Abflussbohrungen befinden sich auf dem oberen und unteren Teil des Lünettengehäuses. Es wird empfohlen die untenliegende Verschlusschraube in regelmäßigen Zeitabständen zu lösen, um eventuell eingedrungene Verunreinigungen/Kühlemulsion zu entfernen.

Aufbauprinzip SLZN

Alle Lünetten verfügen über eine eingravierte Identifikationsnummer; diese Nummer muss immer bei der Bestellung von Ersatzteilen genannt werden.

Einzelteile SLZN/SLZNB

- | | |
|------------------------------|--------------------------|
| 1. Körper | 10. Abstreifleiste |
| 2. Kurvenstück | 11. Achse u. Rolle innen |
| 3. Spannarm außen | 12. Deckel |
| 4. Spannarm mitte | 13. Zylindergehäuse |
| 5. Bolzen u. Rolle für Hebel | 14. Zylinderflansch |
| 6. Spannarmachse | 15. Kolben |
| 7. Rückholhebel | 16. Kolbenstange |
| 8. Rollenachse | 17. Druckhülse |
| 9. Rolle | 18. Abstreifer mitte |

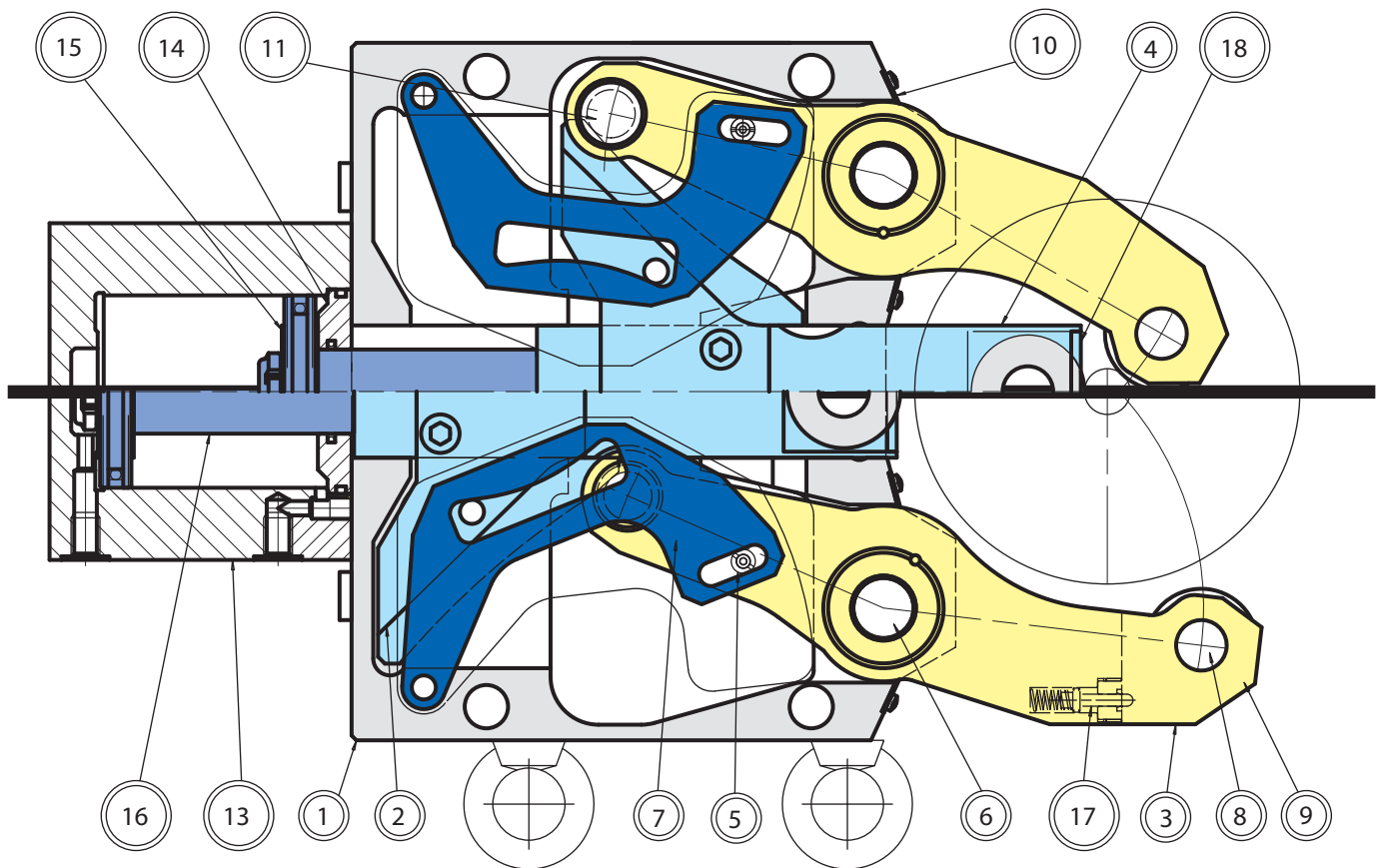
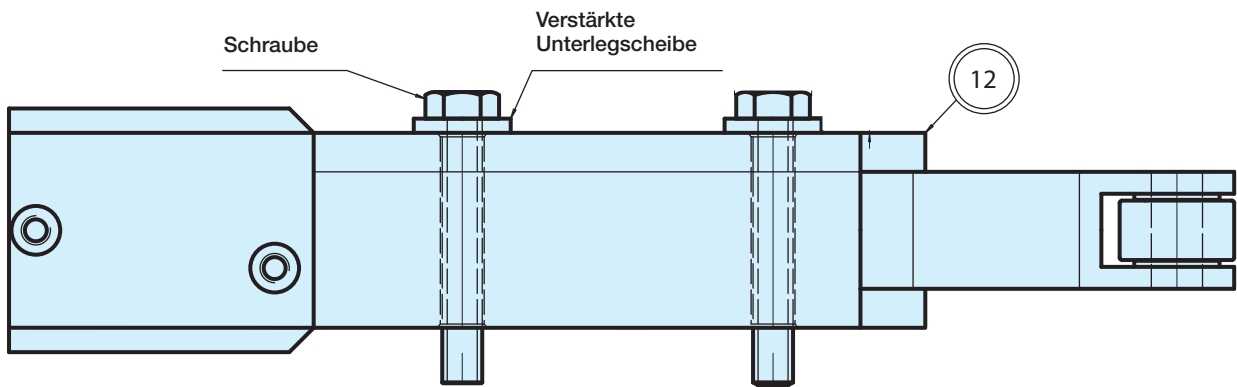

SLZNB - seitlich angebauter Zylinder

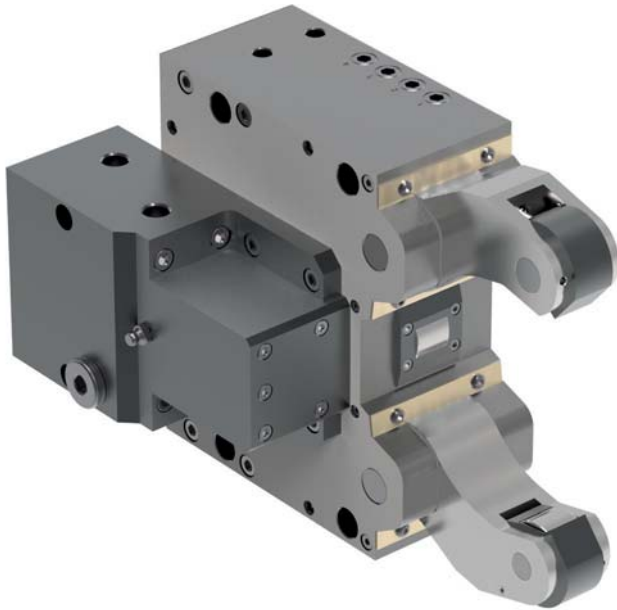

EINSATZBEREICH

Abstützung von schlanken Wellen zur rationellen Dreh- und Endenbearbeitung.

AUSFÜHRUNG

Standardausführung mit seitlich angebautem Zylinder.

VORTEILE

- ⊕ Flexibler Einsatz bei kürzerem vorhandenen Bauraum
- ⊕ Großer Spannbereich ohne Wechselemente
- ⊕ Betriebssicherheit auch bei Druckabfall durch Sicherheitsventil
- ⊕ Hohe Zentrier- und Wiederholgenauigkeit durch bewährtes Kurven-Hebel-System
- ⊕ Federnder Späneschutz für optimale Werkstückabstreifung (bei Version „mit Späneschutz“)
- ⊕ Sperrluftanschluss gegen das Eindringen von Schmutz ins Lünetten-Innere

TECHNISCHE MERKMALE

- Zentralschmierung oder manuelle Schmierung je nach Einsatzbedingungen möglich
- Standardausführung mit zylindrischen oder balligen Laufrollen erhältlich
- Mit und ohne Späneschutz erhältlich
- Vorbereitet für Endlagenkontrolle (Endschalter nicht im Lieferumfang enthalten)

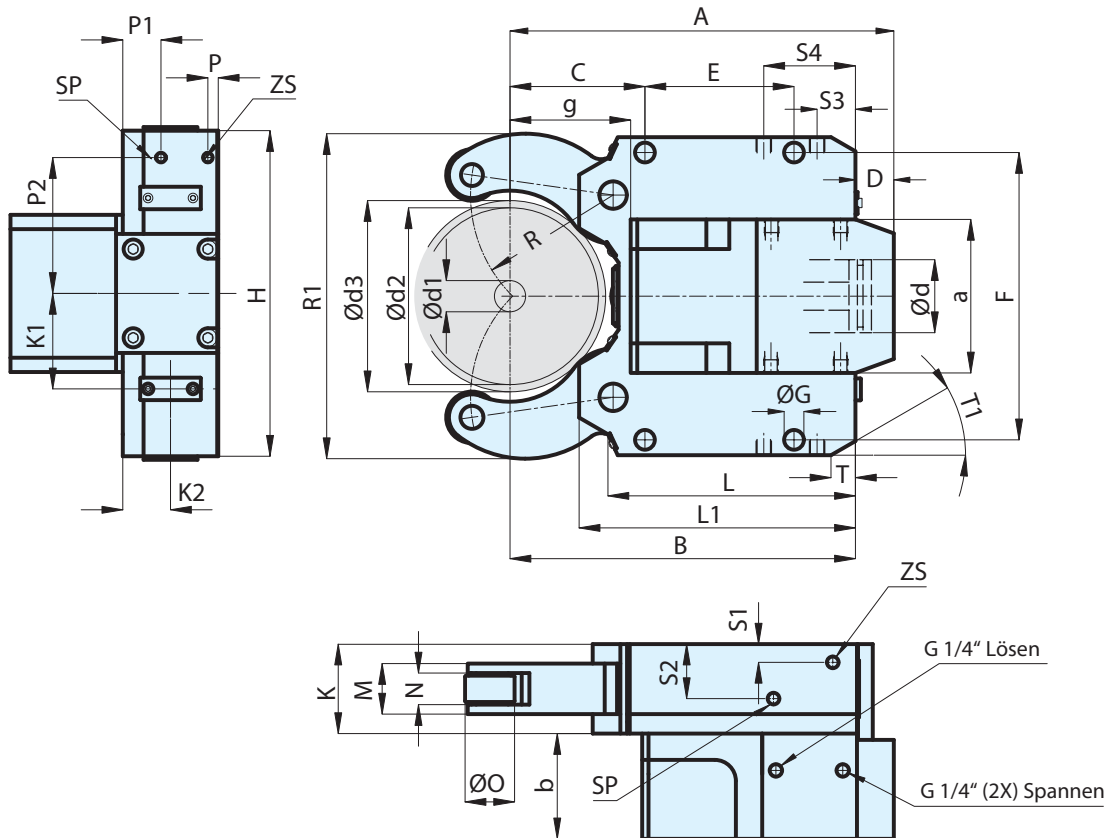

SLZNB - seitlich angebauter Zylinder

C 15

 Selbstzentrierende Lünetten **SLZNB - hydraulisch oder pneumatisch** betätigt mit **seitlich angebauten Zylinder**

Spannbereiche Typ	SLZNB 08105	SLZNB 1152	SLZNB 1517	SLZNB 40200	SLZNB 325	SLZNB 50315	SLZNB 85350
Spannbereich - mit Späneschutz mm	16-101	22-140	25-158	40-195	40-240	50-305	85-345
Spannbereich - ohne Späneschutz mm	8-105	11-152	15-170	40-200	30-250	50-315	85-350
Max. radialer Spannbereich - d3 mm	105	161	170	200	250	320	350
Mit Späneschutz RZ	1685539 ▲	1685543 ▲	1685547 ▲	1685551 ▲	1685555 ▲	1685559 ▲	1685563 ▲
Mit Späneschutz RB	1685540 ▲	1685544 ▲	1685548 ▲	1685552 ▲	1685556 ▲	1685560 ▲	1685564 ▲
Ohne Späneschutz RZ	1685541 ▲	1685545 ▲	1685549 ▲	1685553 ▲	1685557 ▲	1685561 ▲	1685565 ▲
Ohne Späneschutz RB	1685542 ▲	1685546 ▲	1685550 ▲	1685554 ▲	1685558 ▲	1685562 ▲	1685566 ▲
d ₁ mm	8	11	15	40	30	50	85
d ₂ mm	105	152	170	200	250	315	350
d ₃ mm	105	161	170	200	250	320	350
A mm	228	341	349	368	483,5	574	594
B mm	197	306	314	333	448	510	530
C mm	70	115	123	138	146	178	198
D mm	31	35	35	35	35,5	64	64
E mm	85	135	135	135	240	270	270
F mm	170	262	262	262	365	400	400
G mm	14	18	18	18	23	23	23
H mm	190	290	290	290	400	440	440
K mm	75	85	85	85	110	145	145
L mm	146	223	223	223	328,5	353,5	353,5
L ₁ mm	164	251	251	251	361	394,5	394,5
Spannarm-Breite M mm	35	48	48	48	60	75	75
Rollen-Breite N mm	20,5/18	30/25	30/25	30/25	40/35	45/40	45/40
O mm	35	47	47	47	52	60	60
P mm	-	9,5	9,5	9,5	12,5	21,5	21,5
P ₁ mm	-	34	34	34	12,5	68,5	68,5
P ₂ mm	-	117,5	117,5	117,5	160	183	183
R mm	74,5	122	130	143,5	178,5	209	229
S ₁ mm	10	-	-	-	-	-	-
S ₂ mm	40	-	-	-	-	-	-
S ₃ mm	28	-	-	-	-	-	-
S ₄ mm	28	-	-	-	-	-	-
K ₁ mm	59,5	85	85	85	110	140	140
K ₂ mm	36,5	42,5	42,5	42,5	55	59,5	59,5
a mm	95	140	140	140	180	180	180
b mm	71	98	98	98	124	143	143
d mm	50	80	80	80	100	100	100
g mm	68	102	110	129	169	196	216
T mm	-	-	-	-	48	54,5/22	54,5/22
T ₁	-	-	-	-	30°	18°/40°	18°/40°
R ₁ mm	192	291	303	326	403	486	512
Gewicht kg	14,5	51	51	52	134	194	198
ZS	G 1/8"	G 1/8"	G 1/8"	G 1/8"	G 1/8"	G 1/8"	G 1/8"
SP	G 1/8"	G 1/8"	G 1/8"	G 1/8"	G 1/8"	G 1/8"	G 1/8"
Zylinder-Ø	C50	C80	C80	C80	C100	C100	C100
Zylinderfläche cm ²	19,6	50	50	50	78,5	78,5	78,5
Max. Betriebsdruck bar	53	62	68	40	57	80	61
Arbeitsdruck bar	8-30	8-40	8-44	8-25	8-42	8-58	8-40
Spannkraft pro Rolle bei max. Arbeitsdruck N	1960	6500	7000	4160	11000	15000	10460
Max. Spannkraft pro Rolle N	3500	10000	10000	6670	15000	20000	16000
Spannkraft pro Rolle bei 20 bar N	1300	3300	3300	3300	5200	5200	5200
Zentriergenauigkeit über den ganzen Spannbereich mm	0,02*	0,04*	0,04*	0,04*	0,05*	0,06*	0,06*
Wiederholgenauigkeit für den gleichen Spann-Ø bei gleichem Betriebsdruck mm	0,005	0,005	0,005	0,005	0,01	0,01	0,01
Max. Rollen-Umfangsgeschwindigkeit m/min	800	725	725	725	715	700	700
Max. Rollen-Umfangsgeschwindigkeit bei der Hälfte der max. Spannkraft pro Rolle m/min	950	875	875	875	860	850	850
Verlagerung der geometr. Werkstückmitte bei Betriebsdrucksänderung von 20-70% (bei konstanter Spannkraft) mm	0,02	0,03	0,03	0,03	0,03	0,03	0,03
Ausgleichssystem auf Anfrage							

* Bei konstantem Druck und Spannkraft

Zubehör SLZNB

C 15 Zylindrische Rollen



Id.-Nr.	Für	A mm	B mm	Ø F mm	Ø O mm	Ø E mm	R mm
1835388	SLZN/SLZNB 08105	31	20,5	15	35	15	500
649513	SLZN/SLZNB 1152, SLZN/SLZNB 1517, SLZN/SLZNB 40200	48	30	20	47	21	1000
649514	SLZN/SLZNB 325	60	40	20	52	21	3000
381420	SLZN/SLZNB 50315, SLZN/SLZNB 85350	75	45	20,1	60	21	3000

Rollen SLZNB 08105 ohne Achsen

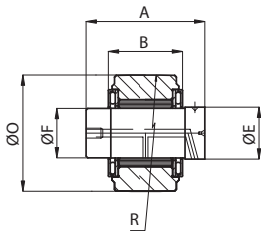

C 15 Ballige Rollen

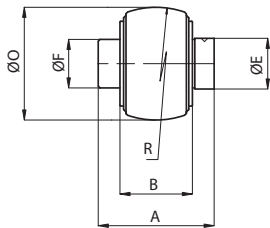

Id.-Nr.	Für	A mm	B mm	Ø F mm	Ø O mm	Ø E mm	R mm
1835513	SLZN/SLZNB 08105	31	20,5	15	35	15	100
649515	SLZN/SLZNB 1152, SLZN/SLZNB 1517, SLZN/SLZNB 40200	48	30	20	47	21	100
649516	SLZN/SLZNB 325	60	40	20	52	21	100
381426	SLZN/SLZNB 50315, SLZN/SLZNB 85350	75	45	20,1	60	21	500

C 15 Abstreifer Mitte RZ



Id.-Nr.	Für	Spannbereich D1C mm	Spannbereich D2C mm
1835391	SLZN/SLZNB 08105	16	101
1831222	SLZN/SLZNB 1152	22	140
1831134	SLZN/SLZNB 1517, SLZN/SLZNB 40200	25/40	158/195
735005	SLZN/SLZNB 325	40	240
836584	SLZN/SLZNB 50315, SLZN/SLZNB 85350	50/85	305/345

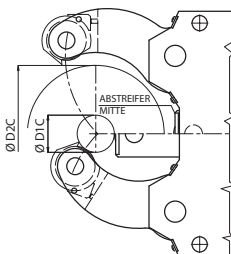

Zubehör SLZNB

C 15

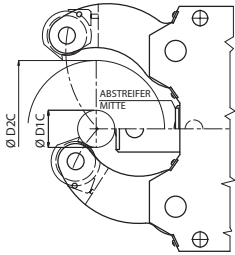
Abstreifer Mitte RB

Id.-Nr.	Für	Spannbereich D1C mm	Spannbereich D2C mm
1835606	SLZN/SLZNB 08105	16	101
1831220	SLZN/SLZNB 1152	22	140
1831282	SLZN/SLZNB 1517, SLZN/SLZNB 40200	25/40	158/195
1831403	SLZN/SLZNB 325	40	240
836820	SLZN 50315, SLZN 85360	50/85	305/345

C 15

Späneschutz außen Satz = 2 Stück

Id.-Nr.	Für	Spannbereich D1C mm	Spannbereich D2C mm
836610	SLZN/SLZNB 08105	16	101
836611	SLZN/SLZNB 1152, SLZN/SLZNB 1517, SLZN/SLZNB 40200	22/25/40	140/158/195
836612	SLZN/SLZNB 325	40	240
836613	SLZN/SLZNB 50315, SLZN/SLZNB 85350	50/85	305/345

